

Denne installasjons guiden gjelder for følgende Wi-Tek:
- WI-CPE110-KIT

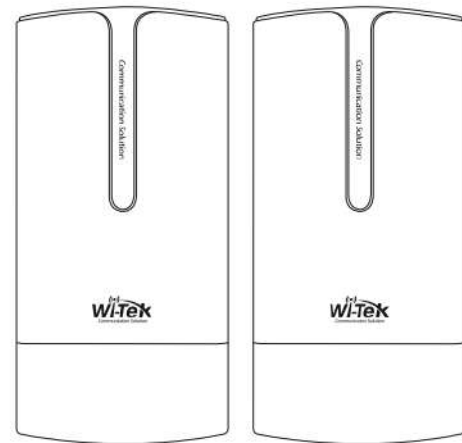

I kittene får du med:



Wireless Transmitter x 2



PoE Adapter x 2



Ethernet Cable x 2



Plastic Tie Cable x 2



Quick Installation Guide x 1

Installasjon av WI-CPE110-KIT

La oss gå over hva knappene gjør og hvilke porter du kan bruke til hva:

*Legg merke til at alle basestasjoner er markerte.

- **DIP Switch: Veld mellom H og C**

H = Sender - C = Mottaker

- **RJ45 inngang merket "WAN/POE"**

Her bruker du en nettverkskabel for å drive basestasjonen.

WAN er PoE inn.

- **RJ45 inngang merket med LAN**

Denne porten fungerer kun for utgående nettverk direkte fra basen.

- **DC Input**

Kan brukes med egen DC adapter for å drive basen.

(Dette trengs ikke i dette kittet)

- **Reset knappen**

Kort trykk aktiverer parring for sammenkobling mellom Sender og Mottaker.

VIKTIG: Holder du knappen lenger enn **5 sekunder** så fabrikk resetter du antennen.

(Ikke gjør dette)

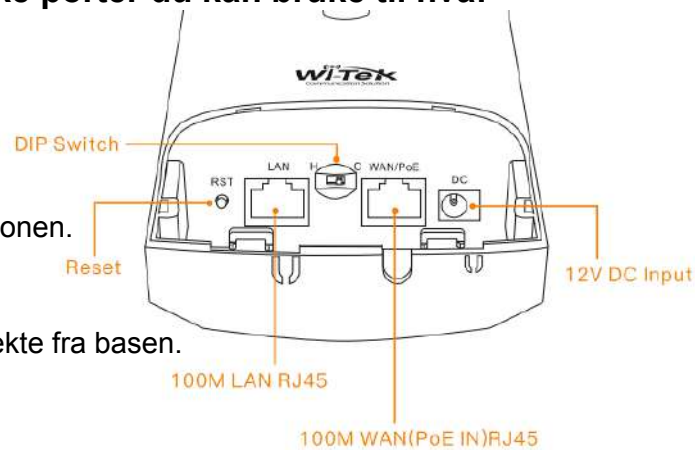

Installasjon og oppsett av antenne(r).

Som du kan se på bildet så trenger du 2 nettverkskabler per PoE adaptere. En som går fra PoE på adapteren til WAN på basestasjonen. En fra LAN på adapteren til din Ruter eller aksesspunkt. Oppkoblingen gjelder for **Senderen**.

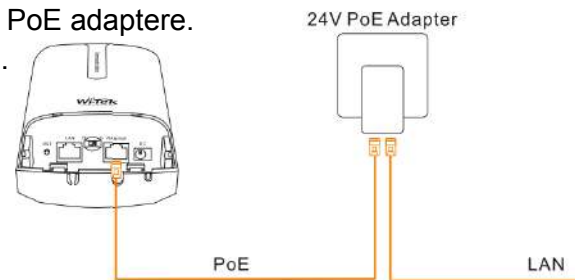

For **Mottakeren**:

Gjør det samme som med **Senderen**.

Men på mottakersiden så kan man velge om man vil kobler LAN posten på adapteren til en switch, kamera, server, pc eller en ny Ruter.

Valget er ditt.

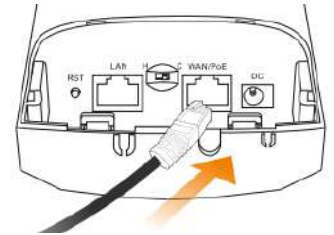

Hvordan kobler jeg sammen Sender og Mottaker?

Trykk **raskt** på **Reset-knappen** på begge basene samtidig.

IKKE hold inne mer enn **1-3 sekunder**.

Parring starter og det kan ta opptil **120 sekunder** før parring er gjennomført.

H = Sender

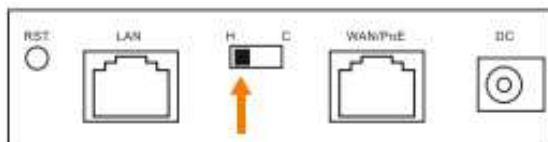

C = Mottaker

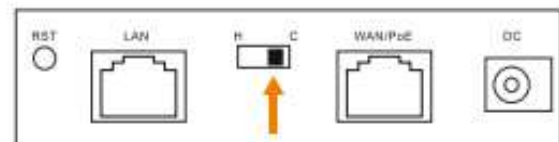

Lyser nå WAN og/eller LAN solid så er Sender og Mottaker parret. Nå kan du ta med deg Basene og sette dem opp på ønskelig plass.

HUSK, det må være fri sikt mellom Sender og Mottaker.

Holder du inne mer enn **5 sekunder** på resett knappen så resetter du konfigurasjonen og må sette dette opp igjen via Wi-Tek's **Bruker Grensesnitt** - Se bruksmanual som fulgte varen. *(Dette går vi ikke igjennom i denne guiden)*

VIKTIG: Pass på under parring å ha minimum 5 meter mellom Sender og Mottaker

LED Indikasjon på Basestasjonen

LED Indikasjon	Status	Betydning
Power	Solid på	Strøm er på
	Rask blinking	Søker etter en annen enhet for parring
	Av	Strøm er av
WAN & LAN	Solid på	Port er parret
	Av	Port er ikke parret
Wi-Fi	Blinker	Trådløs nettverk er aktivert
Wireless Signal	Solid på	Parring er vellykket Jo sterkere signale er jo flere LED kommer til å være på
	Av	Wireless er ikke parret eller signal er for svakt

